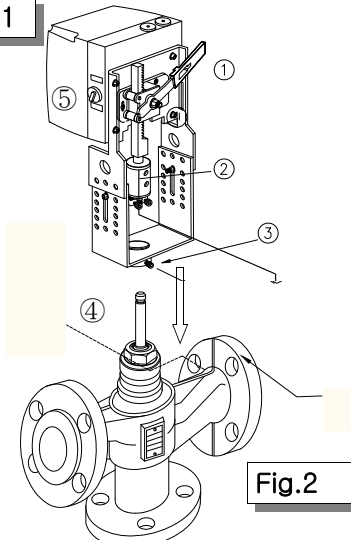


직결방식(Indirect connection)  
Mounting instruction for ALX67 on Siemens valves..VVF..VXF..series.

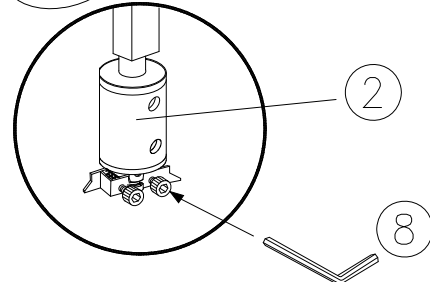
밸브액츄에이터 (ALX67..) 설치 안내서  
대상 밸브: 지멘스 밸브 모델 VV(X)F..시리즈

**Fig.1**

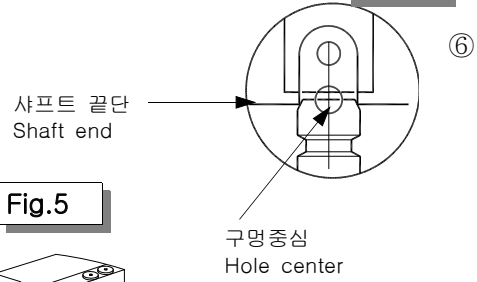


**Fig.2**

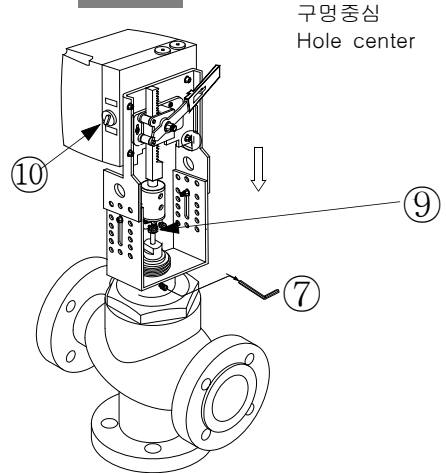
**Fig.3**



**Fig.4**



**Fig.5**



- ① Install manual handle with the bolt provided. 제공된 볼트를 이용하여 수동 손잡이를 그림과 같이 설치한다.
- ② Loosen those bolts with (8) Allen wrench enough to adapt shaft(stem) end. 제공된 육각(L)렌치를 이용하여 샤프트 끝이 잘들어 갈만큼 볼트를 풀어 놓는다.
- ③ Loosen three(3) bolts from yoke clamp ring with allen wrench to fit neck of the valve.. 제공된 엘 렌치를 이용하여 볼트 3개를 풀어 클램프 링 부분이 밸브 요크에 잘 들어가도록 한다.
- ④ Locate the actuator on top of the valve neck 밸브 액츄에이터를 그림과 같이 밸브 목에 위치 시킨다.
- ⑤ Turn the Auto/Manual knob to [Man] position to clutch from the gear train. 자동/수동 손잡이를 [MAN]위치에 자연스럽게 놓고 [AUTO]방향으로 약간만 움직이도록 한다.
- ⑥ Check the stem top end at the center of this see through hole whether the stem top at the center of the hole. (Fig:4) 확인 구멍을 통하여 샤프트 끝이 구멍의 중심에 위치하여 있는지 확인 한다. (그림:4)
- ⑦ Fasten those(3) 3 bolts strongly before leaving the site. 작업을 마치기전에 3개(3)의 볼트가 튼튼하게 조여 졌는지 다시 확인 한다.
- ⑧ Fasten coupling bolts (9)strongly with allen wrench while checking the shaft end meet the hole center.(Fig:4) 샤프트 커플링 볼트(2개)를 가운데 구멍(9)을 확인 하면서 단단하게 조인다.(그림4)
- ⑨ Supply power to the actuator and check the motor running or the lamp(s) are on( Red) lamp should be on when the power connected. 액츄에이터에 전원을 인가하여 모터가 동작하거나 램프가 불이켜지는가 확인한다. 적색 램프는 전원 만 들어오면 켜지도록 되어있다.
- ⑩ Turn the [AUTO/MAN] knob to [AUTO] postion back. Then finished installation. \* Next you should see the commissioning maunal 이제 [AUTO/MAN]노브를 [AUTO] 위치로 원위치 시킨다.